

ガードレール (1/50)

Gr-C-4E

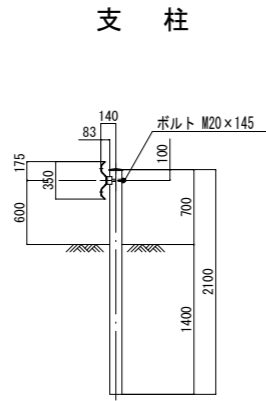

Gr-C-2B

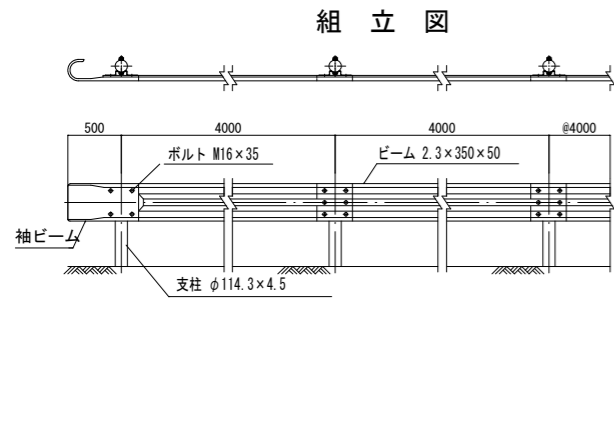
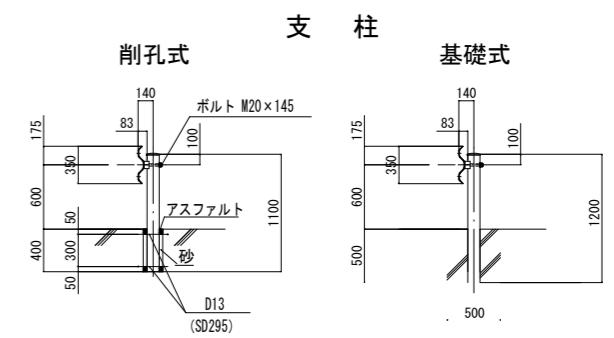
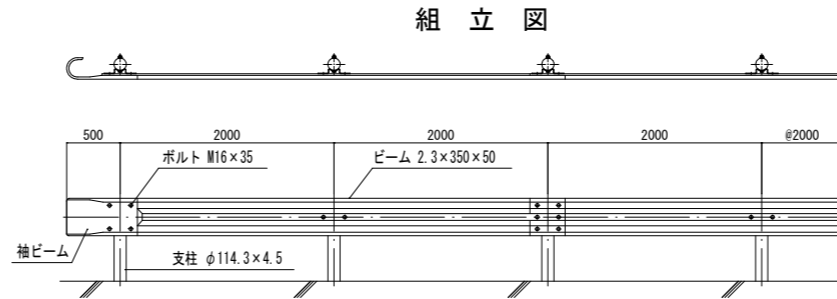

ガードパイプ (1/50)

Gp-Cp-2E

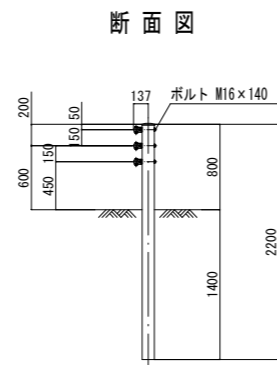
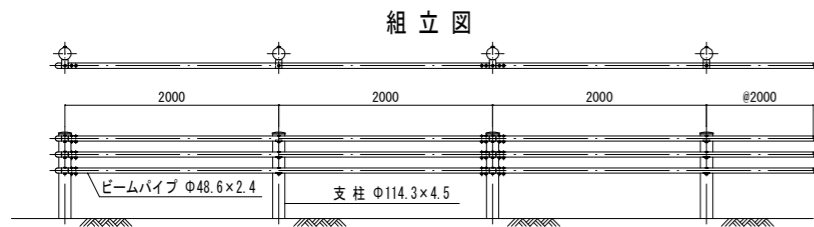

Gp-Cp-2B

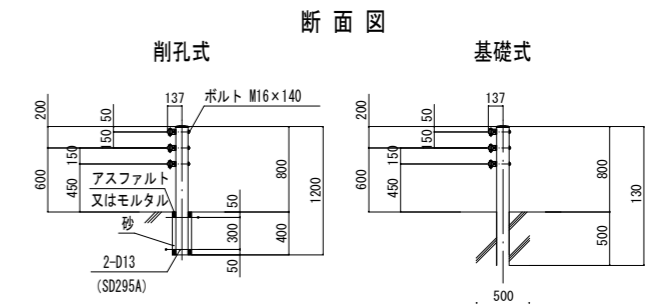
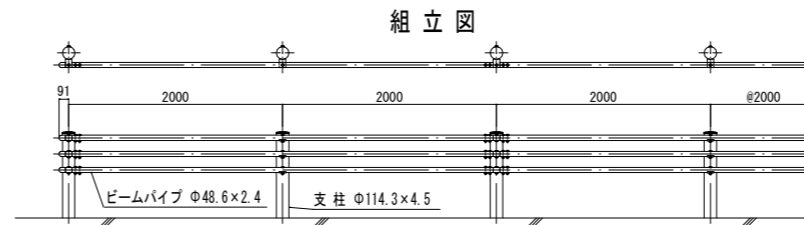

横断防止柵 (1/50)

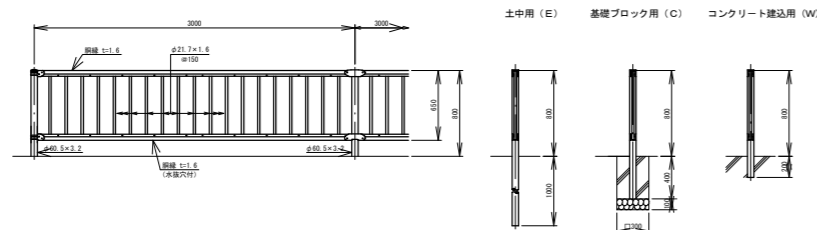

転落防止柵 (1/50)

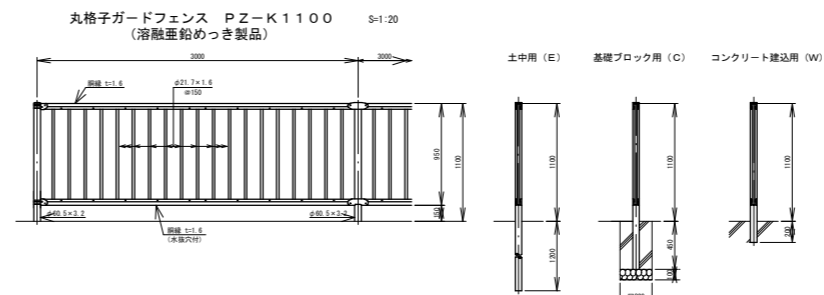

工種	令和8年度 道路反射鏡・防護柵等設置工事			
起工番号	交安8-11			
道路名	宇治市内一円			
施工箇所	宇治市内一円			
図面種類	構造図(ガードレール、ガードパイプ)、横断防止柵、転落防止柵			
縮尺	図示			
課長	照査	設計	製図	写図
月日	月日	月日	月日	月日
図面番号	10 葉 / 中			1

立入り防止柵（メッシュフェンス）

メッシュフェンスH=1500/H=1800

門扉

H=1500/H=1800

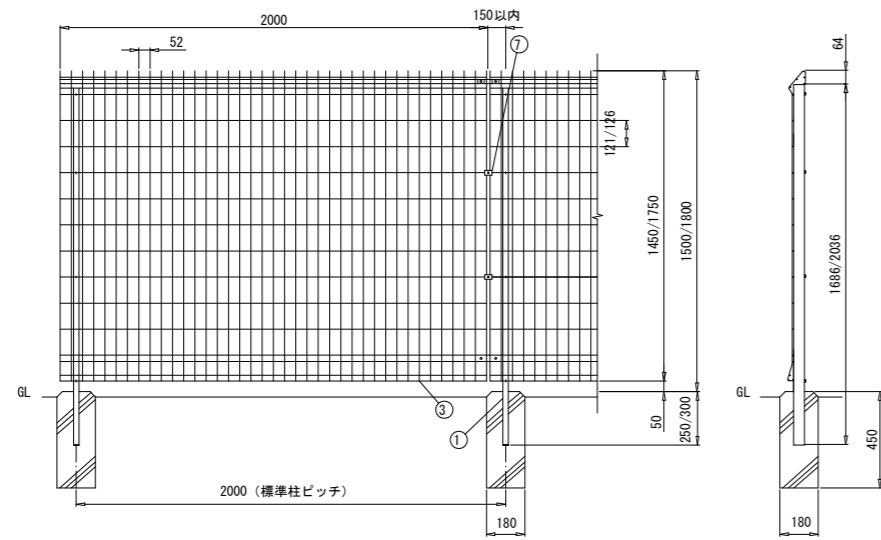

組立図 (1/25)

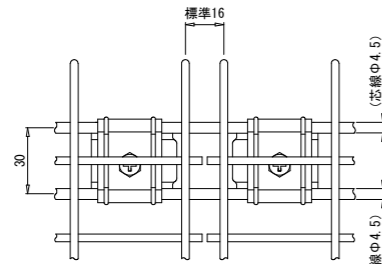

接続部詳細図 (non scale)
注) 接続金具の取付けは、逆方向(内側)からも可。

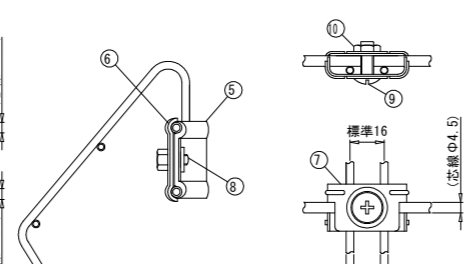

パネル止金具詳細図 (non scale)
注) パネル止金具の取付けは、逆方向(内側)からも可。

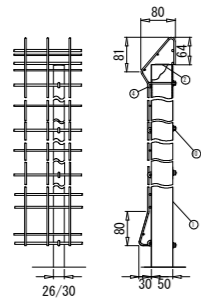

取付部詳細図 (non scale)

部品	部材名	形 格	材 質	摘 要
1	柱 #1500	□50×26×1.2	STKM-11A相当	垂鉛めっき+静電粉体塗装
1	柱 #1800	□50×30×1.6	〃	〃
2	鉄 キャップ	1.0t	SPOC	〃
3	本 体	Φ3.6, Φ4.5	SWMGH-3	垂鉛めっき+流動浸漬塗装
4	固定フック	M6	ステンレス	〃
5	接続金具	1.5t	〃	〃
6	押え金具	1.5t	〃	〃
7	パネル止金具	1.2t	〃	〃
8	十字穴付六角ボルト	M6×10	〃	〃
9	取付ビス	M6×18	〃	〃
10	座付ナット	M6	〃	〃

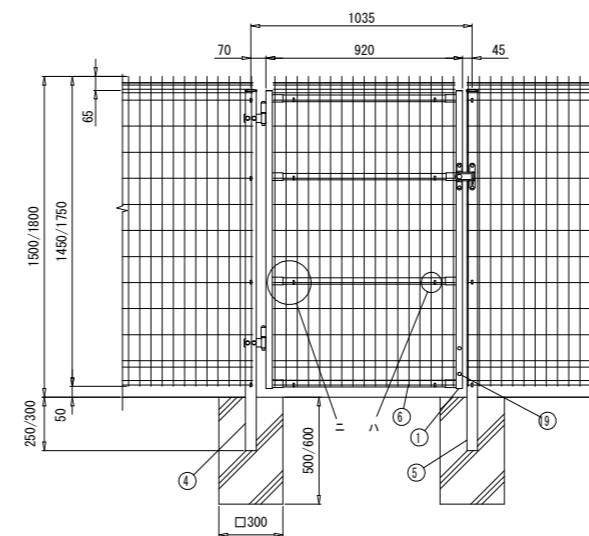
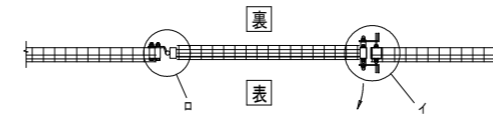

組立図 吊元が左、表開き (1/25)

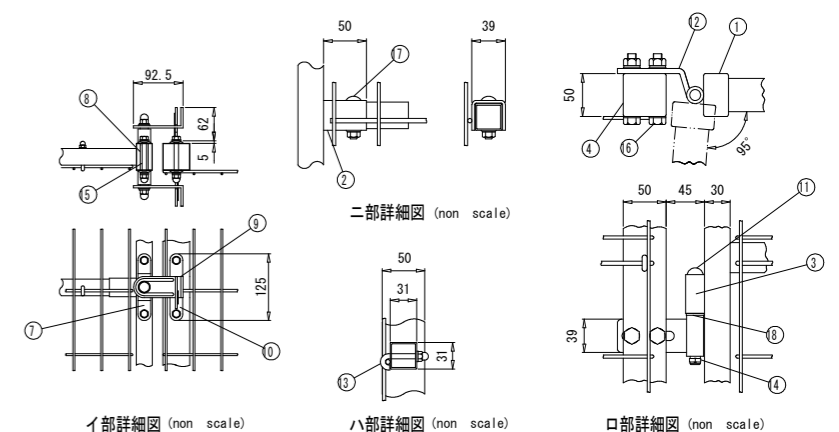

部品	部材名	形 格	材 質	摘 要
1	門 扉 枠	タテ□50×30×1.6 ヨコ□31×31×1.6	STKM11A相当	垂鉛めっき+静電粉体塗装
2	取付金具	t3.2	SGH	〃
3	門扉ヒンジボ	φ22	〃	〃
4	吊 門 柱	□50×50×2.3	STKR400	〃
5	受 門 柱	□50×50×1.6	〃	〃
6	メッシュパネル	Φ3.6, Φ4.5	SWMGH-3	垂鉛めっき+流動浸漬塗装
7	軸 受 金 具	t3	ステンレス	〃
8	ス ピ ン ド ル	φ15	〃	〃
9	掛 金 具	t4	〃	〃
10	受 金 具	t3.14	〃	〃
11	ヒンジ芯棒	φ12	〃	溶融垂鉛めっき
12	ヒ ン ジ	t6, φ20	〃	〃
13	固 定 フ ッ ク	M6	ステンレス	〃
14	割リピン	4×20	〃	〃
15	取付ボルト	M8×75	〃	〃
16	〃	M10×75	SGH	溶融垂鉛めっき
17	トラス小ネジ	M8×45	ステンレス	〃
18	座 金	t2	黄銅	〃
19	メクラキャップ	φ9	合成ゴム	〃

工 種	令和8年度 道路反射鏡・防護柵等設置工事
起工番号	交安8-11
道 路 名	宇治市内一円
施工箇所	宇治市内一円
図面種類	構造図(立入り防止柵)
縮 尺	図 示
課 長	照 査
設 計	製 図
写 図	
月 日	月 日
月 日	月 日
月 日	月 日
図面番号	10 葉 / 中 2

車止め (U柱)

車止め (U柱)

固定式 1/20

脱着式 1/20

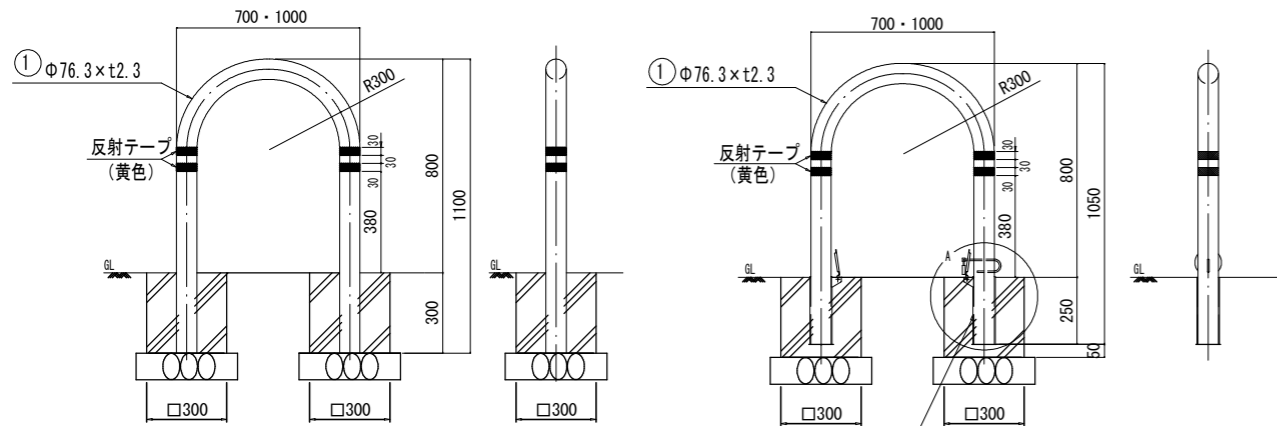

A部詳細図 (1/10)

ホルダー詳細図 (1/10)

ホルダー Φ76.3用

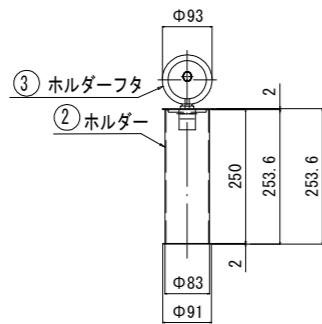
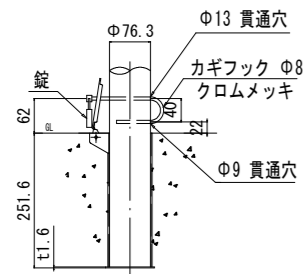

車止め1型、2型

部品名	材質	摘要
支柱	STK400	亜鉛めっき+静電粉体塗装

車止め1型、2型 脱着式

部番	部品名	材質	摘要
1	支柱	STK400	亜鉛めっき+静電粉体塗装
2	ホルダー	SPCC	溶融亜鉛めっき
3	ホルダーフタ	SUS	

固定式 1/20

脱着式 1/20

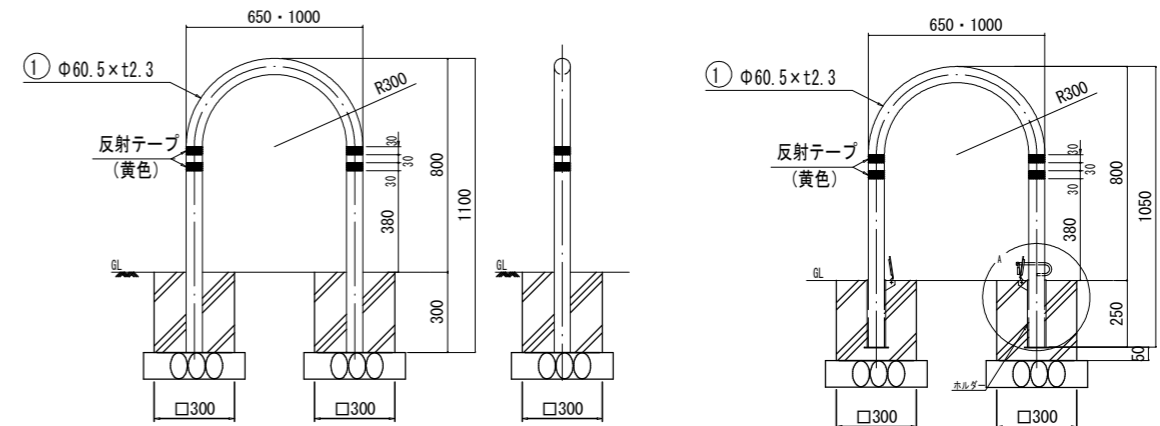

A部詳細図 (1/10)

ホルダー詳細図 (1/10)

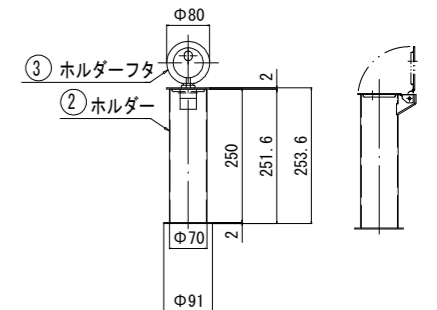
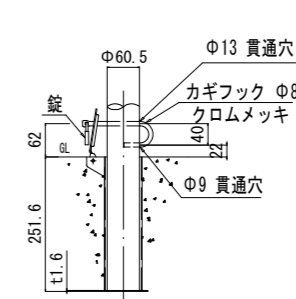

車止め (単柱、反射レンズ付)

固定式 1/20

脱着式 1/20

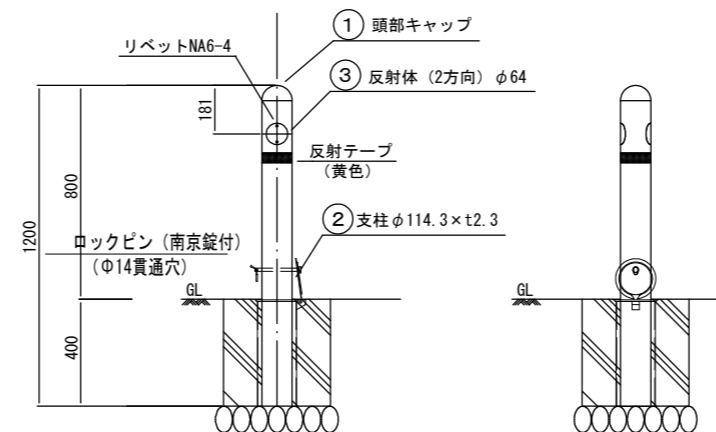
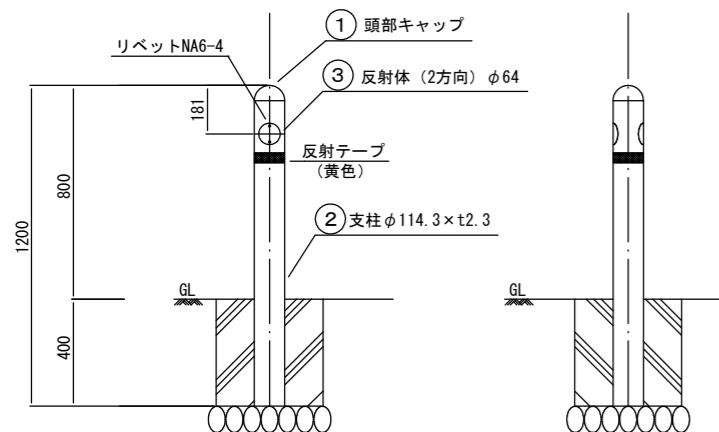

サヤ管詳細図

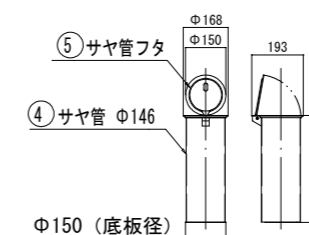

反射板取付部詳細図

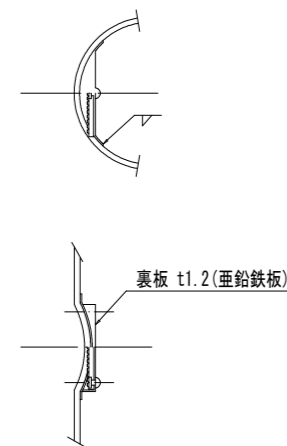

部番	部品名	材質	摘要
1	頭部キャップ	アルミ合金	静電粉体塗装
2	支柱	STK400	亜鉛めっき+静電粉体塗装
3	反射体	ガラスビーズ	ベース 黒・反射体 黄
4	サヤ管	SPCC	溶融亜鉛めっき
5	サヤ管フタ	SUS	
6	ロックピン	SUS	Φ12×165・南京錠 25m/m

工種	令和8年度 道路反射鏡・防護柵等設置工事			
起工番号	交安8-11			
道路名	宇治市内一円			
施工箇所	宇治市内一円			
図面種類	構造図(U柱 1型 2型 単柱(反射レンズ))			
縮尺	図示			
課長	照査	設計	製図	写図
月日	月日	月日	月日	月日
図面番号	10 葉 / 中			3

警戒標識（支柱式）

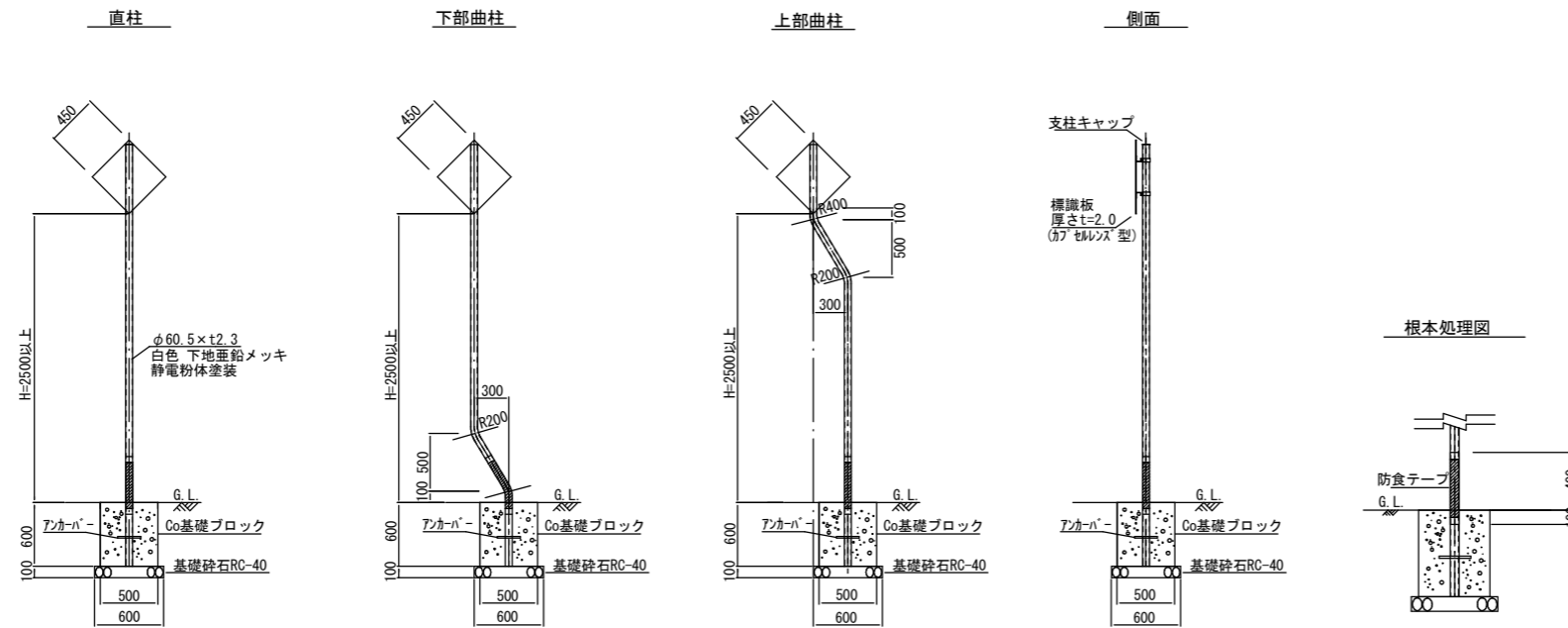

注意事項

1. 標示板の反射シートについてはカプセルレンズ型を標準とする。
2. 支柱については、静電粉体塗装を施した鋼管を使用する。また、現場状況に応じて曲柱（下部曲柱、上部曲柱）を使用する。
3. 基礎については、基礎ブロックを基本とするが、現場打ちコンクリートによる基礎を使用する場合は18-8-40を使用する。
4. 支柱に高張力炭素鋼管（STX700）を使用する場合は、担当課と協議の上使用する。

工種	令和8年度 道路反射鏡・防護柵等設置工事			
起工番号	交安8-11			
道路名	宇治市内一円			
施工箇所	宇治市内一円			
図面種類	構造図(道路反射鏡(BP式)警戒標識(支柱式))			
縮尺	図示			
課長	照査	設計	製図	写図
月日	月日	月日	月日	月日
図面番号	10 葉 / 中 4			

道路反射鏡 (支柱式)

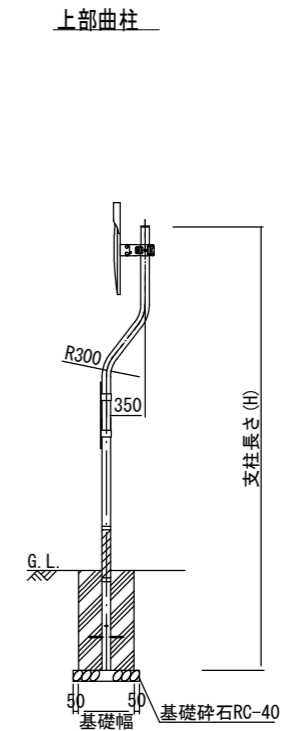
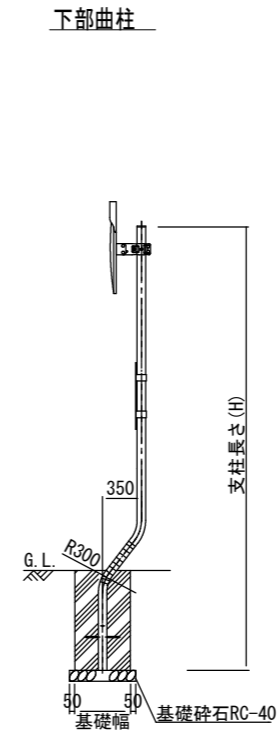
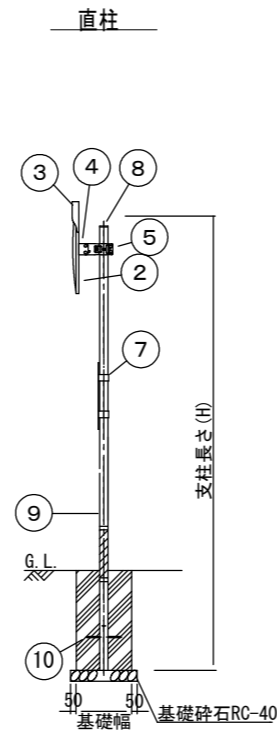
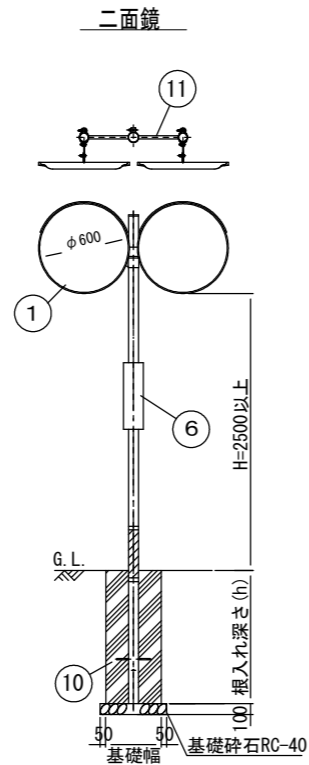
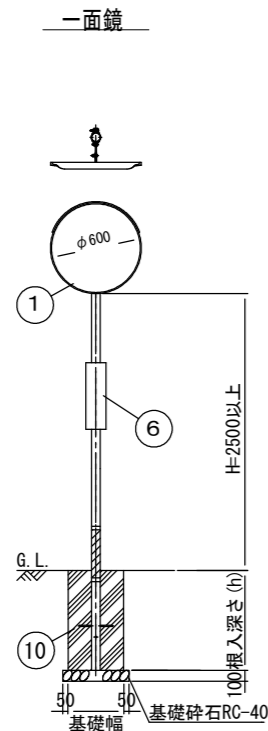

根本処理図

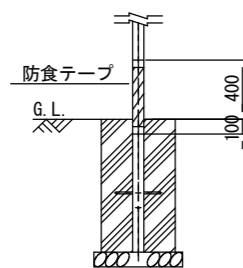

品番	品名	1面鏡	2面鏡	材質	備考
1	鏡面	1	2	ステンレス	φ600
2	裏板	1	2	SGCC	
3	フード	1	2	ポリカーボネート樹脂	
4	裏板取付金具	1	2	SPHC	溶融垂鉛めっき
5	支柱取付金具	1	2	SPHC	溶融垂鉛めっき
6	注意板	1	1		
7	取付バンド	2	2		
8	キャップ	1	1	ポリエチレン樹脂	
9	A P 支柱	1	1	STK400, 垂鉛めっき	静電粉体塗装, 橙色
10	ネカセ	2	2		
11	W取付金具	-	2	STK400, STKR400, SPHC	溶融垂鉛めっき

鏡面の種類	鏡面数	支柱寸法 (mm)			根入れ深さ (mm)	基礎幅 (mm)
		外径	厚さ	長さ		
丸型	φ600 1面	76.3	3.2	3,600	700	□300
	φ600 2面	76.3	3.2	4,000	1000	□300

注意事項

- 鏡面には曇り止め処理を施した物を使用する。
- 支柱については、静電粉体塗装を施した鋼管を使用する。また、現場状況に応じて曲柱（下部曲柱、上部曲柱）を使用する。
- 基礎については、基礎ブロックを基本とするが、現場打ちコンクリートによる基礎を使用する場合は18-8-40を使用する。
- 支柱に高張力炭素鋼管 (STX700) を使用する場合は、担当課と協議の上使用する。

工種	令和8年度 道路反射鏡・防護柵等設置工事			
起工番号	交安8-11			
道路名	宇治市内一円			
施工箇所	宇治市内一円			
図面種類	構造図(道路反射鏡(支柱式))			
縮尺	図示			
課長	照査	設計	製図	写図
月日	月日	月日	月日	月日
図面番号	10 葉 / 中 5			

道路反射鏡 (電柱共架式)

設置例 (1)

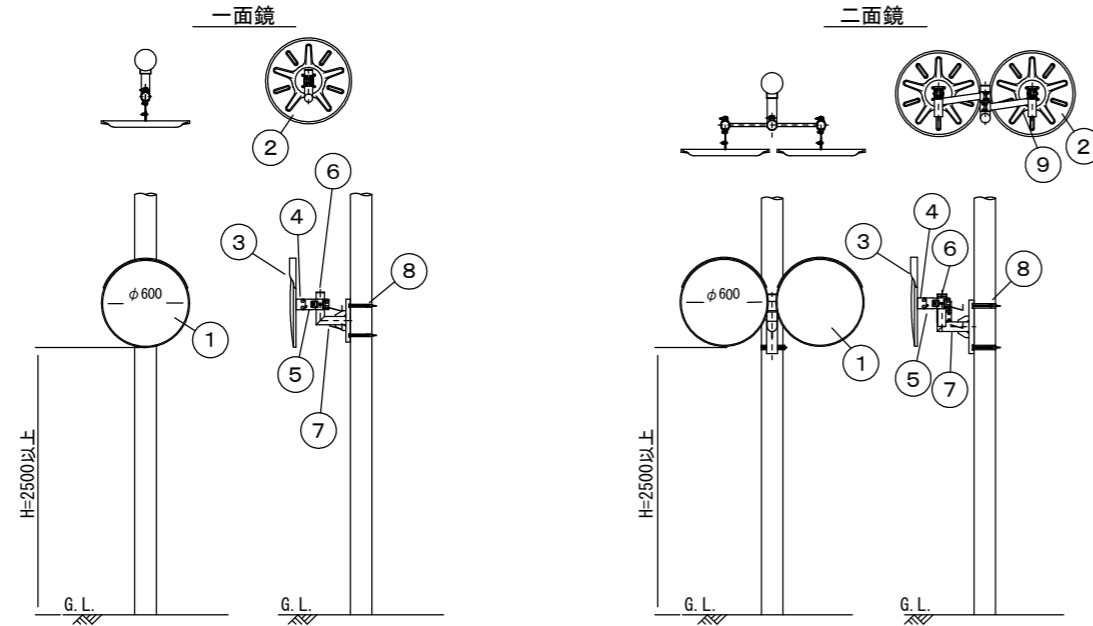

設置例 (2)

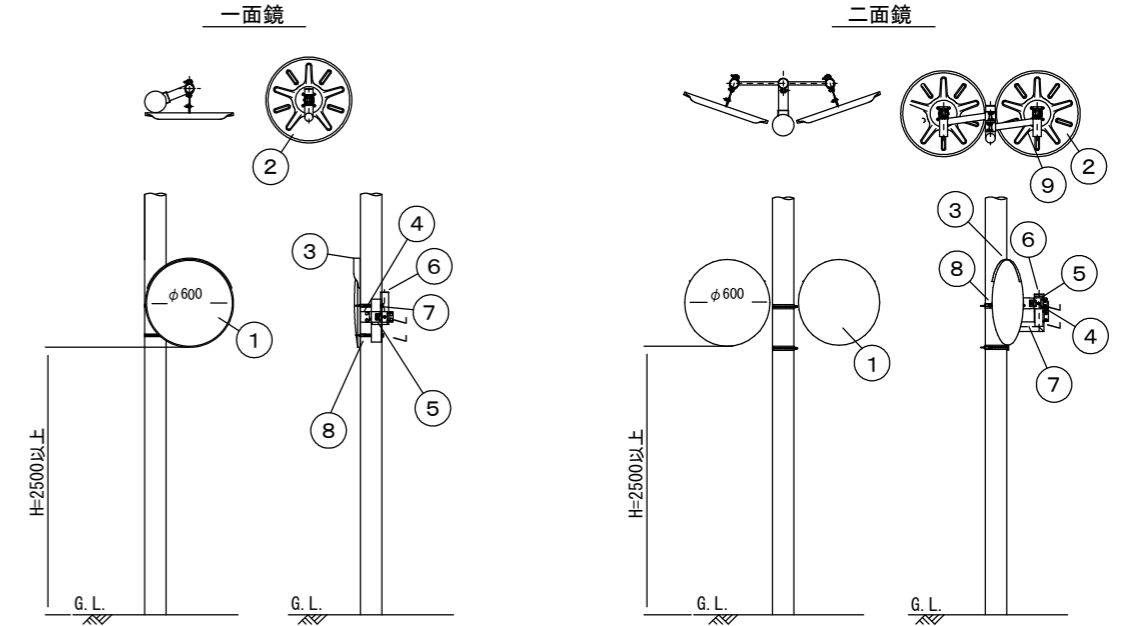

⑦ 電柱取付金具詳細図

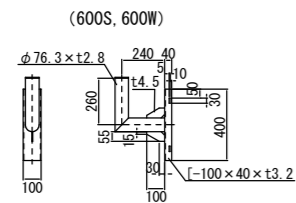

⑧ 取付バンド詳細図

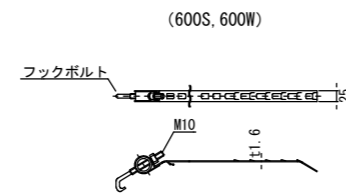

品番	品名	1面鏡	2面鏡	材質	備考
1	鏡面	1	2	ステンレス	φ600
2	裏板	1	2	SGCC	
3	フード	1	2	ポリカーボネート樹脂	橙色
4	裏板取付金具	1	2	SPHC	溶融亜鉛めっき
5	支柱取付金具	1	2	SPHC	溶融亜鉛めっき
6	キャップ	1	1	ポリエチレン樹脂	黒色
7	電柱取付金具	2	1	STK400, SPHC	溶融亜鉛めっき
8	取付バンド	-	2	SPHC	溶融亜鉛めっき
9	W取付金具	2	2	STK400, STKR400, SPHC	溶融亜鉛めっき

注意事項

- 鏡面には曇り止め処理を施した物を使用する。
- 反射鏡の高さについては、現場条件を考慮の上決定する。

工種	令和8年度 道路反射鏡・防護柵等設置工事				
起工番号	交安8-11				
道路名	宇治市内一円				
施工箇所	宇治市内一円				
図面種類	構造図(道路反射鏡(電柱共架式))				
縮尺	図示				
課長	照査	設計	製図	写図	
月日	月日	月日	月日	月日	月日
図面番号	10 葉 / 中				6

車線分離標 (ラバーポール)

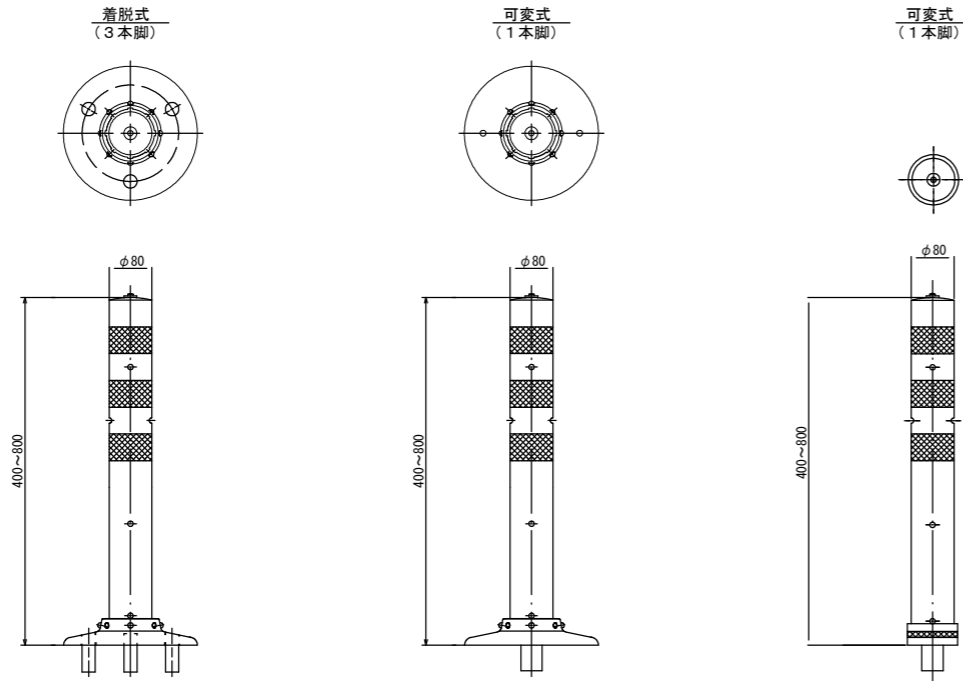

- 注意事項
- 色については、オレンジまたはグリーンを基本とする。
 - 現場状況に応じて固定式(貼付式)を使用する場合は、関係各課と協議すること。

道路鏡 (自発光)

道路鏡 (穿孔式)

道路鏡 (貼付式)

区画線用 S=1/5

交差点用 S=1/5

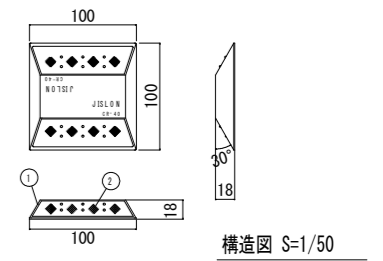
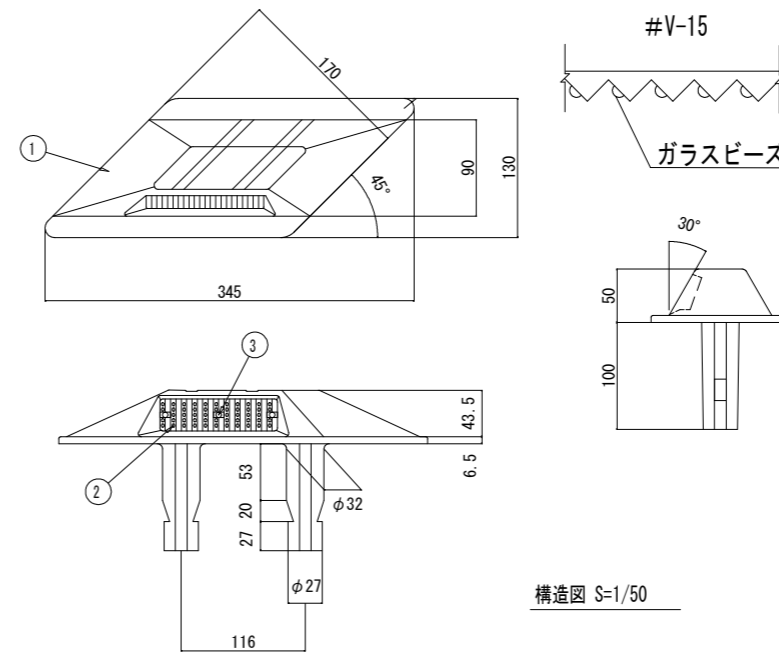
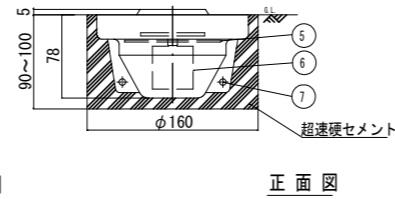
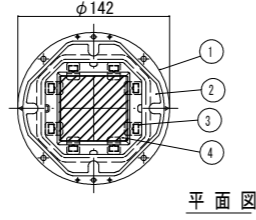
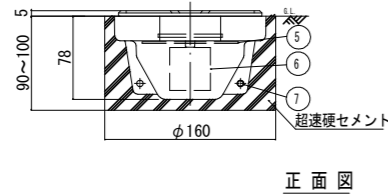
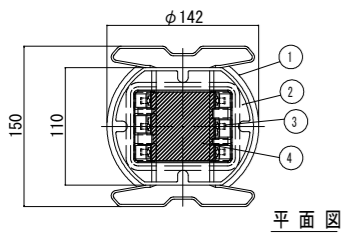

部番	部名	数量	材質
1	枠	1	AAS樹脂
2	反射部	2	アクリル樹脂

※ 橙色反射体は、特殊蛍光プリズムレンズ (特殊アクリル樹脂) 使用

品番	品名	数量	材質	備考
1	本体ケース	1	アルミニウム合金	—
2	カバーレンズ	1	ポリカーボネート樹脂	無色透明
3	発光体	6	発光ダイオード	赤色
4	太陽電池	1	シリコンソーラー	—
5	コントローラー	1	—	—
6	蓄電装置	1	電気二重層コンデンサ	—
7	抜け防止ピン	2	ステンレス	—

太陽電池	0.31W (3.3V-93mA)
蓄電装置	電気二重層コンデンサ
発光体	高輝度発光ダイオード
点消灯	自動点灯減

品番	品名	数量	材質	備考
1	本体ケース	1	アルミニウム合金	—
2	カバーレンズ	1	ポリカーボネート樹脂	無色透明
3	発光体	8	発光ダイオード	赤色
4	太陽電池	1	シリコンソーラー	—
5	コントローラー	1	—	—
6	蓄電装置	1	電気二重層コンデンサ	—
7	抜け防止ピン	2	ステンレス	—

太陽電池	0.31W (3.3V-93mA)
蓄電装置	電気二重層コンデンサ
発光体	高輝度発光ダイオード
点消灯	自動点灯減

品番	品名	数量	材質	備考
1	本体	1	アルミニウム合金	—
2	反射体	1	ガラスビーズ φ3.2 集合体	30×110
3	固定ビス	3	φ3 打ち込みビス	—

工種	令和8年度 道路反射鏡・防護柵等設置工事
起工番号	交安8-11
道路名	宇治市内一円
施工箇所	宇治市内一円
図面種類	構造図(車線分離標(5m-φ)道路鏡(自発光,穿孔式,貼付式))
縮尺	図示
課長	照査 設計 製図 写図
月日	月日 月日 月日 月日
図面番号	10 葉ノ中 7

視線誘導標 (デリネーター)

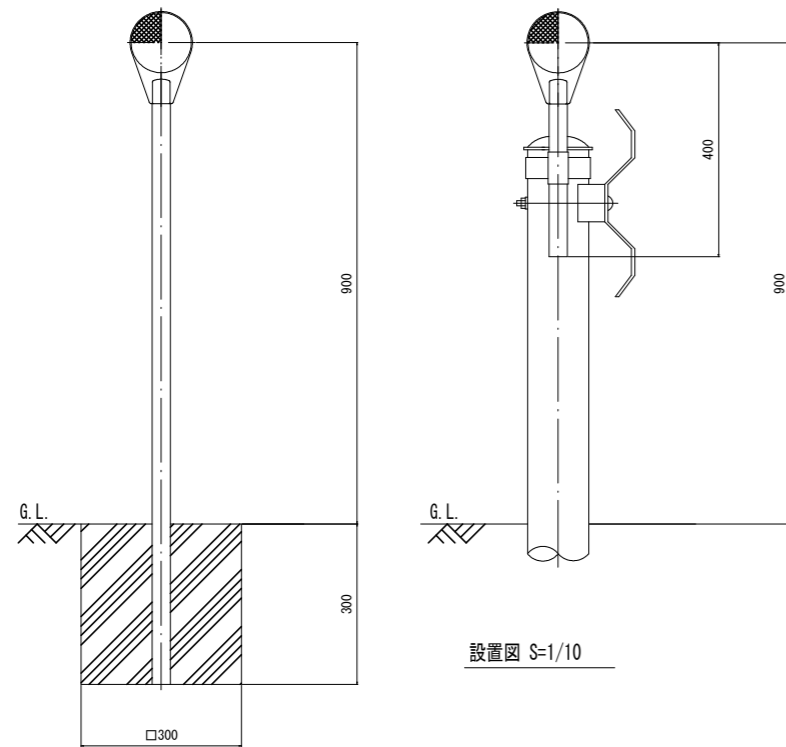

設置図 S=1/10

デリネーター φ100				
品番	品名	数量	材質	備考
1	反射体	1	ポリカーボネート樹脂	φ100
2	反射体取付枠	1	ポリカーボネート樹脂	茶色
3	支柱	1	STK400, 亜鉛めっき	静電粉体塗装, 茶色
4	親子バンド	(1)	SGHC	静電粉体塗装, 茶色
5	ボルト・ナット	(3)	(M8×35)	溶融亜鉛めっき

※ 橙色反射体は、特殊蛍光プリズムレンズ (特殊ポリカーボネート樹脂) 使用
 ※ 反射体は、親水性処理したプリズムレンズを使用

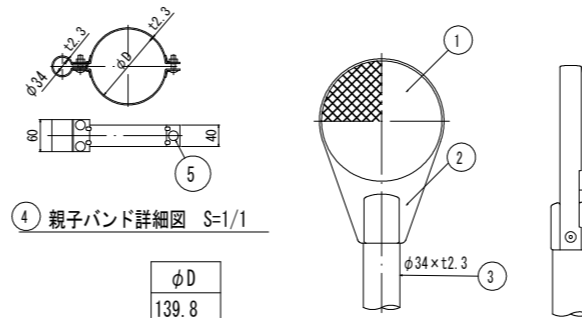

④ 親子バンド詳細図 S=1/1

反射部詳細図 S=1/5

φD
139.8
114.3
101.6
89.1

線形誘導標

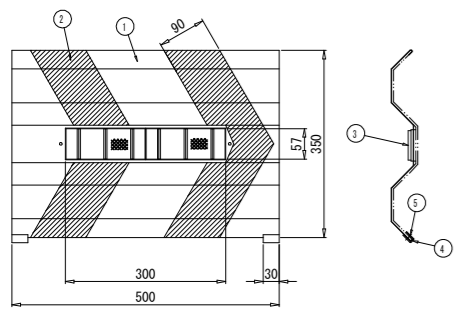

設置図 S=1/10

ジスロン ガードフレックス GW-2				
品番	品名	数量	材質	備考
1	基板	1	SGCC	静電粉体塗装, 白色
2	反射シート	—	封入レンズ型反射シート	赤色
3	反射体	2	ポリカーボネート樹脂	橙色
4	止め金具	2	SUS	—
5	トラス小ねじ	2	SUS (M6×10)	—

※ 橙色反射体は、特殊蛍光プリズムレンズ使用
 ※ 部材表は1基当たり数量

図面番号 ASA6152

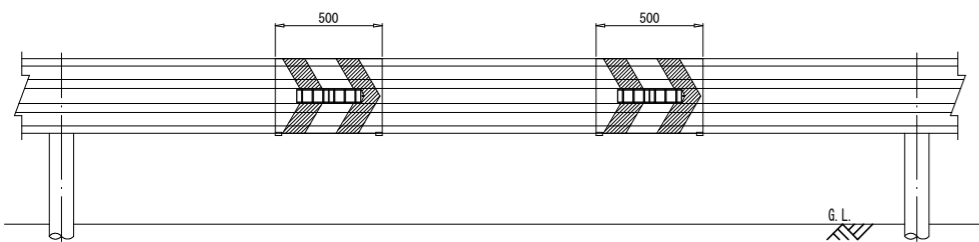

設置図 S=1/25

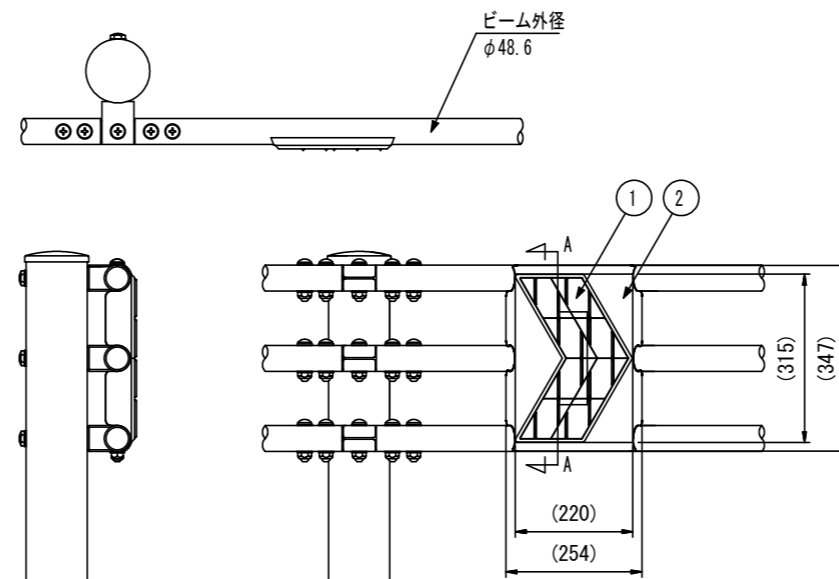

設置図 S=1/10

ジスロン ガイドアロー GPGA-WH-R				
品番	品名	数量	材質	備考
1	反射体	8	メタクリル樹脂 (アクリル)	蛍光赤色
2	本体	1	ポリエチレン樹脂	白色
3	止め輪	16	パネ用ステンレス鋼	—
4	ストッパーリング	1	ポリカーボネート樹脂	白色

図面番号 KSAH05152

※ 部材表は1基当たり数量

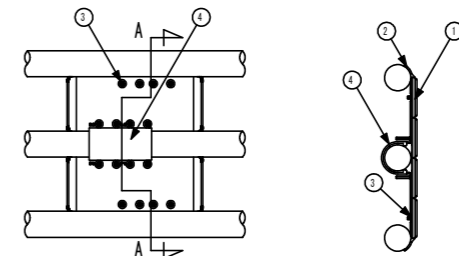

裏面図 S=1/10

A-A断面図 S=1/10

工種	令和8年度 道路反射鏡・防護柵等設置工事			
起工番号	交安8-11			
道路名	宇治市内一円			
施工箇所	宇治市内一円			
図面種類	構造図(視線誘導標(デリネーター) 線形誘導標)			
縮尺	図示			
課長	照査	設計	製図	写図
月日	月日	月日	月日	月日
図面番号	10	葉	ノ	中 8

視覚障害者誘導用ブロック（1/50）

警告ブロック 〈JIS T 9251 規格適合製品〉

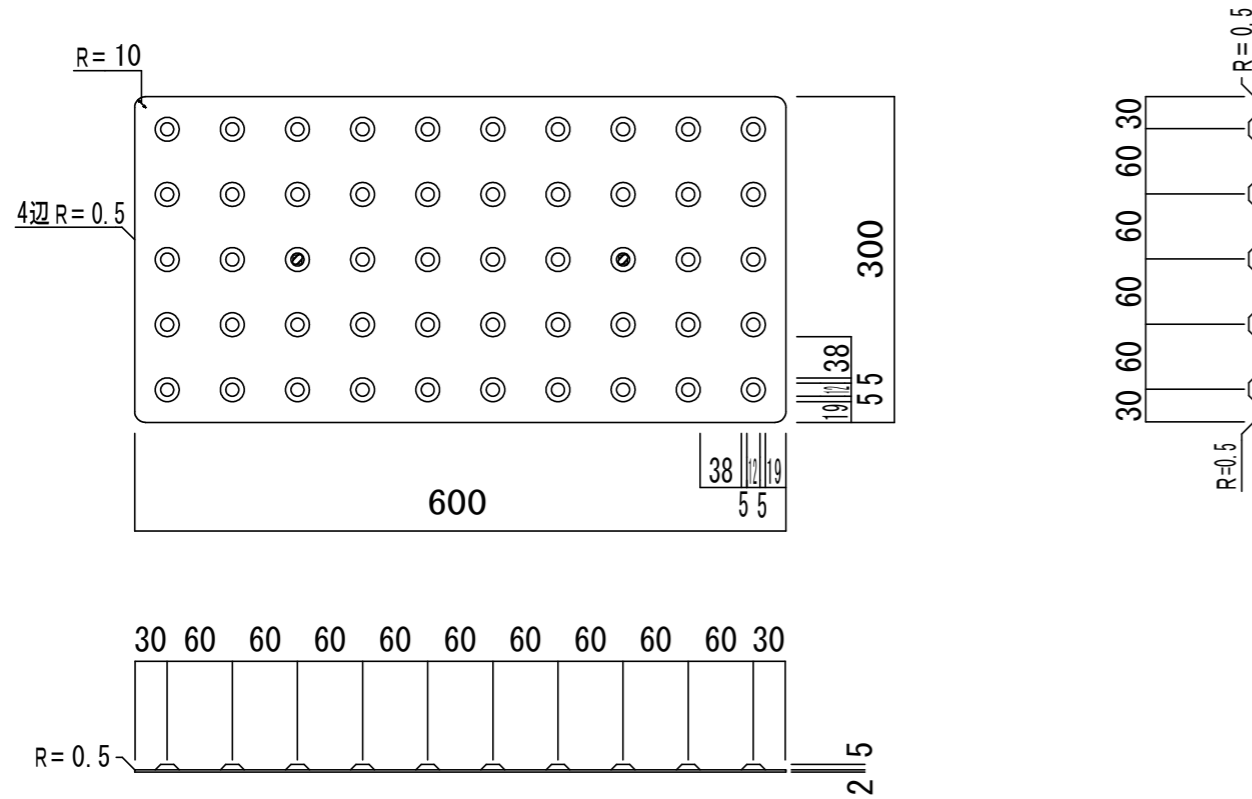

* 工法はタイルと接着剤が一体化する溶融接着方式とする。
 * 耐摩耗、耐圧縮性能向上のためタイル骨材にはセラミック100%の仕様とする。
 (MMA樹脂製点字タイル同等品以上とする)

誘導ブロック 〈JIS T 9251 規格適合製品〉

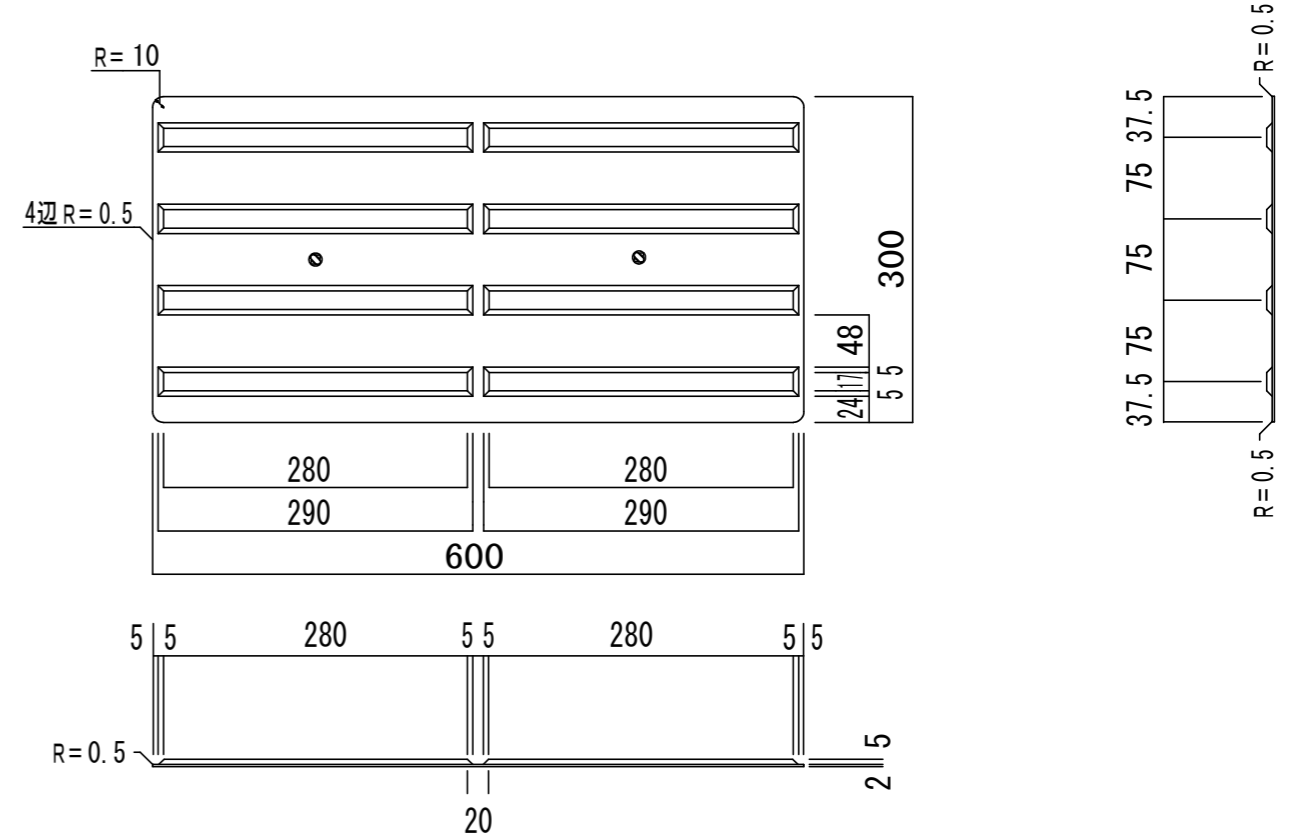

* 工法はタイルと接着剤が一体化する溶融接着方式とする。
 * 耐摩耗、耐圧縮性能向上のためタイル骨材にはセラミック100%の仕様とする。
 (MMA樹脂製点字タイル同等品以上とする)

工種	令和8年度 道路反射鏡・防護柵等設置工事			
起工番号	交安8-11			
道路名	宇治市内一円			
施工箇所	宇治市内一円			
図面種類	構造図(視覚障害者誘導用ブロック)			
縮尺	図示			
課長	照査	設計	製図	写図
月日	月日	月日	月日	月日
図面番号	10	葉	ノ	中 10